

2

1

B

B

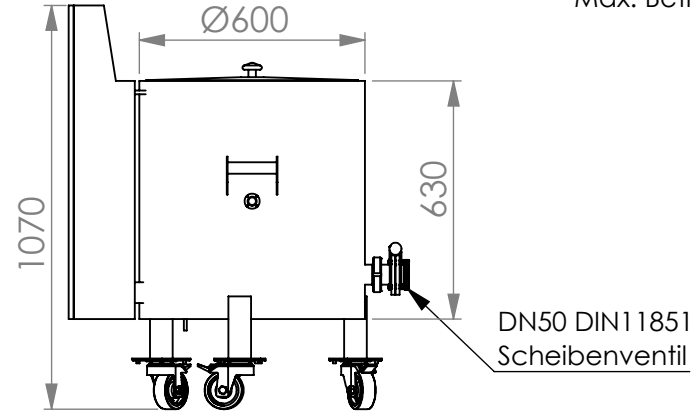
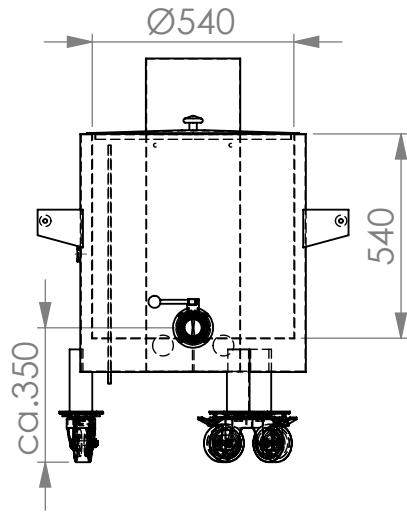

Max. Betriebsdruck: 1 ATM
Max. Betriebstemperatur: 110°C

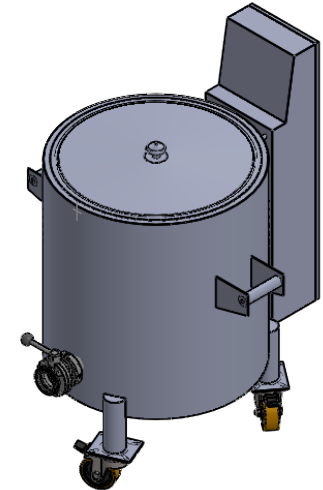
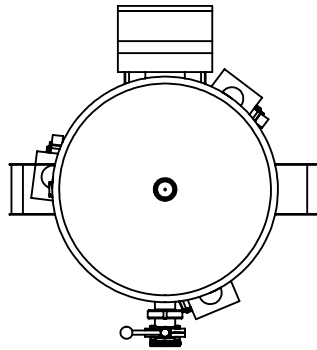

A

A

VERTRAULICH UND GEHEIM
DIE IN DIESER ZEICHNUNG ENTHALTENEN DATEN SIND ALLEINIGES EIGENTUM VON INOX BEHÄLTER GMBH. JEDE TEILWEISE ODER GANZE REPRODUKTION OHNE SCHRIFTLICHE ERLAUBNIS VON INOX BEHÄLTER GMBH IST VERBOTEN.

		WENN NICHT ANDERS DEFINIERT:		NAME	DATUM	EBB120-M BENENNUNG: 123L elektrisch beheizbarer Edelstahlbehälter Typ: EBB120-M Heizleistung: 2x 6kW		
Werkstoff sonstige Teile	1.4301	BEMASSUNGEN SIND IN MM TOLERANZEN: FRAKTIONAL WINKEL: ZWEISTELLIG DEZIMAL DREISTELLIG DEZIMAL	GEZEICHNET	M.W.	25.11.19			
Werkstoff produktberührt	1.4301	FORM- U. LAGETOLERANZEN INTERPRETIEREN NACH:	GEPRÜFT					
Schweißnähte innen	Blecheben geschliffen	WERKSTOFF	GENEHMIGT ENTW.					
Schweißnähte außen	Gebürstet	AISI304	GENEHMIGT PROD.			GRÖSSE	ZEICHNUNGSNR. EBB120-M	ÄND.
NÄCHSTE BAUGR.	VERWENDET AUF	OBERFLÄCHENGÜTE IIc / 2B, matt geschliffen	QUALITÄT			A		
ANWENDUNG		ZEICHNUNG NICHT SKALIEREN	 INOX BEHÄLTER GMBH			MASSTAB: 1:20	GEWICHT:	BLATT 1 VON 1

2

1